

Разъём

Серия
UHF

RACIO ANTENNA

U-112B



Тип центрального контакта

штырь

Монтаж оплетки

прижимной

Диэлектрик

тефлон

Марка кабеля

RG-213

Монтаж центр. контакта

пайка

Конструктив

прямой

Волновое сопротивление

50 Ом

Покрывтие корпуса

никель

Способ крепления

кабельная вилка

Рабочие частоты

до 500 МГц

Покрывтие центр. контакта

золото

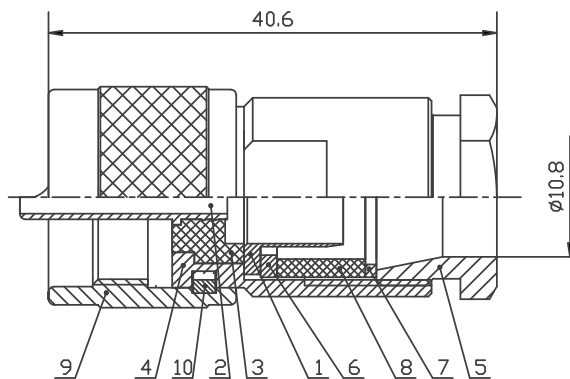

Обозначения:

1. Втулка (никелированная латунь)
2. Центральный контакт (позолоченная латунь)
3. Центральный изолятор (тефлон)
4. Корпус разъёма (никелированная латунь)
5. Гайка (никелированная латунь)
6. Шайба (никелированная латунь)
7. Шайба (никелированная латунь)
8. Уплотнительное кольцо (силастик)
9. Гайка (никелированная латунь)
10. Стопорное кольцо (никелированная латунь)